



COVASNA WINTER RALLY

31.01-02 .02. 2020



Kovászna Winter Rallye METALUBS

2020 január 31- február 2
KOVÁSZNA



KORÁBBI NYERTESEK

1	2007	BERARI CĂTĂLIN / HANGU FLORIN	RO/RO	MITSUBISHI EVO 6
2	2008	PESCARU IOAN / LAVRIC ANDRA	RO/RO	VW GOLF 2
3	2009	ONORIU DANIEL / TIURA GABI	RO/RO	MITSUBISHI EVO 8
4	2010	BERARI CĂTĂLIN / SANDU MIHAI	RO/RO	MITSUBISHI EVO 10
5	2011	PORCISTEANU VALENTIN / ALINA BUNICA	RO/RO	MITSUBISHI EVO 9
6	2012	SZABÓ GERGŐ / BORBELY KÁROLY	HU/RO	MITSUBISHI EVO 9
7	2013	SZABÓ GERGŐ / BORBELY KÁROLY	HU/RO	MITSUBISHI EVO 10
8	2015	TEMPESTINI SIMONE/PULPEA DORIN	I/RO	SUBARU IMPREZA
9	2016	HIDEG KRISZTIÁN / KERÉKISTVÁN	HU/HU	MITSUBISHI EVO 9
10	2017	VALI PORCISTEANU / DOBRE DAN	RO/RO	MITSUBISHI EVO 9
11	2018	KOVÁCS ANTAL / ISTOVICS GERGŐ	HU/HU	FORD FIESTA R5
12	2019	KOVÁCS ANTAL / ISTOVICS GERGŐ	HU/HU	FORD FIESTA R5

1. Bevezetés

1.1. Útburkolat hó és jég (murva), jeges/havas (aszfalt Szupergyors)

1.2.

Gyorsasági szakaszok teljes hossza: **98,50**km

Az útvonal teljes hossza: **144,20** km

Gyorsasági szakaszok száma: **8**

Szekciók száma : **4**

Napok száma: **3**

2. Rendezés

2.4. Rendező neve, címe és elérhetősége:

CLUB AUTO CRONO CV Romania, 520031 Sepsiszentgyörgy/Sf. Gheorghe, str. Livezii/ Gyümölcsös u, Nr. 3 szám

Mobil: +40740-944-841

E-mail: autocrono@gmail.com

Web Site: www.autocrono.ro

2.9. Versenyközpont helye és elérhetősége

2020 január 28-ig (kedd)

CLUB AUTO CRONO Romania, 520031 Sepsiszentgyörgy/Sf. Gheorghe, str. Livezii utca, Nr. 3 szám

Mobil: +40740-944-841

2020 január 29-től (szerda)

Kovászna, 525200, Hotel Caprioara, 1 Decembrie 1918 utca, 1-2 szám

Telefon: +40-0267 341 955

Csak pályabejárásra való jelentkezés és dokumentumok átvétele!

2020 január 31-től (péntek)

Kovászna, 525200, Hotel Caprioara, 1 Decembrie 1918 utca, 1-2 szám

Telefon: +40-0267 341 955

Administratív átvétel 11:00 órától!

2.10. Parc Ferme

Kovászna, Hotel Caprioara parkolója

2.11. Szerviz park

Kommandó központ

2.12. Gyűjtő

Kommandó

2.13. Média központ

Kovászna, Hotel Caprioara

2.14. Hirdetőtábla

Kovászna, Hotel Caprioara

Kommandó, Eden Panzió

3. Program

3.1. A verseny hete előtt

2020.01.15 (szerda)

Versenykiírás közzététele – Nevezések kezdete

Honlap

2020.01.27 (hétfő)

Nevezések lezárása – Nevezési lista közzététele

Honlap

3.2. A verseny hetében

2020.01.29 (szerda)

- 10:00-18:00 Beiratkozás a pályabejárásra, a rallye itiner átvétele

Kovászna, Versenyközpont

- 10:00-17:00 Pályabejárás (lásd II – es Melléklet)

2020.01.30 (csütörtök)

- 10:00-18:00 Beiratkozás a pályabejárásra, a rallye itiner átvétele

Kovászna, Versenyközpont

- 10:00-17:00 Pályabejárás (lásd II – es Melléklet)

2020.01.31 (péntek)

- 08:00-10:30 Beiratkozás a pályabejárásra, a rallye itiner átvétele

Kovászna, Versenyközpont

- 08:00-13:00 Pályabejárás (lásd II – es Melléklet)

- 09:00-13:00 Shakedown

Kommandó

- 11:00-16:00 Adminisztratív átvétel

Kovászna, Versenyközpont

- 11:30-16:30 Gépátvétel

Parc Ferme, Hotel Caprioara parkoló

- 11:00-20:00 Médiaközpont megnyitása, akreditálások

Versenyközpont

- 17:00 Rajt ceremónia, SS

Kovászna központ

- 20:00 Első felügyelő testületi ülés

Versenyközpont

- 20:30 Első napi rajtlista közzététele

Hírdetőtábla-Honlap

2020.02.01 (szombat)

- 07:00 Szervízpark megnyitása

Kommandó

- 08:00-22:00 Versenyiroda megnyitása

Kommandó, Eden Panzió

- 09:00 Első nap rajtja

Kommandó, IE2 (2-es Gyors)

- 22:00 Második napi rajtlista közzététele

Hírdetőtábla-Honlap

2020.02.02 (vasárnap)

- 07:00 Szervízpark megnyitása

Kommandó

- 08:00-15:00 Versenyiroda megnyitása

Kommandó, Eden Panzió

- 09:00 Második nap rajtja

Kommandó, szervíz park KI

- 12:20 Második nap célja - első versenyautó

Kommandó, szervíz park BE

- 13:30 Utolsó felügyelő testületi ülés

Versenyközpont

- 14:30 Az ideiglenes eredménylista közzététele

Versenyközpont

- 15:00 Díjkiosztó

Kovászna, Hotel Caprioara

4. Nevezések

4.1. 2019.01.27 24:00 óra (kedd) Nevezési zárlat

4.2. Nevezési eljárás

- A kitöltött nevezési nyomtatványt el kell küldeni az autocrono@gmail.com e-mail címre. Az eredeti nyomtatványt az adminisztratív átvételkor kell leadni. A nevezési nyomtatvánnyal együtt el kell küldeni/leadni a pilóta és navigátor fényképét (4x4) valamint egy fényképet a versenyautórol.

4.3. Elfogadott nevezések száma **40**

4.3.1 A rendező az alábbi módon választja ki/fogadjha el a nevezéseket

- FIA licenszes versenyzők
- FRAS licenszes versenyzők
- Külföldi versenyzők (EU és más országok)

4.4 Géposztályok

FRAS 2019-es rallye szabályzat 4.2, 4.3 valamint 4.4 pontjai értelmében

Osztályok	Csoportok
RC2 (2)	S2000-Rally: 1.6 turbómotor 28 mm-es szűkítővel S2000-Rally: 2.0 szívómotor R4 csoport (VR4) R5 csoport (VR5)
RC2N (3)	N csoport; nagyobb mint 2000 ccm (volt N4), N+ csoport; nemzeti homologációval
RGT (4)	RGT
RC3 (5/6)	A csoport (1600 és 2000 ccm között) Super 1600 R2C (1600 és 2000 ccm közötti szívómotor – VR2C és turbo 1067 és 1333 ccm között – VRC2) R3 (1600 és 2000 ccm közötti szívómotor – VR3C és turbo 1067 és 1333 ccm között – VRC3) R3T (turbó / legfeljebb névleges 1620 ccm – VR3T) R3D (dízel / legfeljebb névleges 2000 ccm – VR3D)
RC4 (7/8)	A csoport (legfeljebb 1600 ccm) R2 (szívó; nagyobb, mint 1390 ccm, legfeljebb 1600ccm – VR2B és turbó; nagyobb, mint 927 ccm, legfeljebb 1067 ccm – VR2B) N csoport: nagyobb, mint 1600 ccm, legfeljebb 2000 ccm kit-car (legfeljebb 1600 ccm)
RC5 (9/10)	N csoport: legfeljebb 1600 ccm R1 (szívó; legfeljebb 1600 ccm – VR1A/VR1B és turbó; legfeljebb 1067 ccm – VR1A/VR1B)
NAT 11	H csoport - 4WD
NAT 12	H csoport - 2WD

4.5. Nevezési díjak

4.5.1. Nevezési díj összege

- **310** euró Rallye
- **60** euró shakedown
- **30** euró a versenyzőpáros biztosítása

Megjegyzés:

-A nevezési díjjak összegét forintban vagy lejben az aznapi euró/forint/ lej árfolyamon kell kifizetni a pályabejárásra való jelentkezésnél.

4.7 A nevezési díj az alábbiakat tartalmazza

Dokumentumok	
Versenykiírás	Website
Road- Book/Itiner	1
Kitűző	2
Gépkocsi feliratozás	
Pályabejvári szám	2
A verseny Logója rajtszámmal	2
Egyebek	
Szervízparkban biztosított felület	40 mp
Áramellátás a szervízparkban	NEM
Szemét gyűjtés	IGEN
Konténer használt olaj, fékfolyadék és egyéb vegyi anyagok nak	IGEN

6. Reklámok és azonosítók

A szervező reklámja minden versenyzőre kötelező, a reklámot a rendező biztosítja, annak elhelyezését a versenyző köteles biztosítani. Ezeket a gépátvételig fel kell helyezni a versenyzőknek.

6.1. A rendező kötelező reklámja:

WINTER RALLY COVASNA METALUBS

7. Gumiabroncsok

7.1. Csak szőgesgumikat lehet használni a versenyen

7.2. Minden versenyautóban lehet maximum két tartalékkerék

7.3. A szőgek elhelyezése a VII-es Melléklet szerint

7.4. A pályabejvári gumiabroncsok

TILOS a szőgesgumik használata a pályabejvárikor

A pályabejvári gépkocsik télgumit kötelesek használni

8. Üzemanyag

8.1. Általános

8.1.1. Csak az Itinerben megjelölt zónákban lehet tankolni

8.1.2. A tankolásnál részt vehet a csapat két tagja, kötelesek (Service) kitűzöt és fényvisszaverő mellényt viselni.

8.1.3. Abban az esetben ha a versenyautó a tankolási zónában meghibásodik a gépkocsit a csapat két tagja segítségével ki lehet tolni a tankolási zónából.

9. Pályabejvári

9.1. Nevezések

9.1.1. A pályabejvári kezdete előtt kötelező a Versenytitkárságon nevezni, és átvenni a szükséges dokumentumokat a Versenykiírás programja szerint, lásd 3 pont.

A pályabejvári lehet jelölni egy második (tartalék) pályabejvári gépkocsit, ennek használata esetén a versenyző köteles értesíteni a szervezőt.

9.1.2. A rendező a versenyzőknek matricát biztosít a pályabejvári számmal, ezt a navigátor oldalán az első szélvédőn valamint a hátsó szélvédőn a pilóta oldalán, jól látható helyen kell elhelyezni. Ez a matrica látható kell legyen az egész pályabejvári során.

9.2. Program

A pályabejvári program a jelen Versenykiírás II-es Mellékletében található. A pályabejvári nem kötelező.

9.2.1. A gyorsasági szakaszokon való átmenet a jelen Versenykiírás megjelenésétől bármely módon a pályabejvári kezdetéig a pályabejvári program áthágását jelenti.

9.2.2. Azok a versenyzők akik munkaviszonyuk vagy lakóhelyük miatt kénytelenek valamelyik gyorsasági szakaszon átmenni, kötelesek erről értesíteni a szervezőt.

9.2.3. A pilóta vagy navigator jelenléte a gyorsasági szakaszokon, bármilyen formában, pályabejárásnak számít.

9.2.4. A pályabejárás a pályabejáró gépkocsiban csak a pilóta és navigátor lehet jelen. Ha egy másik versenyzőpáros is részt vesz a pályabejáró gépkocsiban, ők is kötelesek aláírásukkal igazolni az átmenetet.

9.3. Pályabejárási menetlevél

Nincs Pályabejárási menetlevél. A versenyzők minden gyorsasági szakasz rajt és cél bírójánál kötelesek aláírni a pályabírónál levő dokumentumot.

9.4. Szigorítások

Maximum 2 átmenet engedélyezett minden gyorsasági szakaszon.

Az erdei utakon **40 km/h** sebességkorlátozás van érvényben.

A pályabejárási program áthágása a versenyből való kizárást vonja maga után.

9.4.1. Sebesség ellenőrzés

Kovászna város központjában **40 km/h** sebességkorlátozás van érvényben.

10. Adminisztratív átvétel

10.1. Bemutatandó dokumentumok:

- Nevezési lap a pilóta és navigátor aláírásával
- Versenyzői licenz
- Útlevél / személyi igazolvány
- Pilóta és navigátor jogosítványa
- Versenyautó érvényes forgalmi engedélye
- Azon versenyzők, akik nem tulajdonosai a versenyautónak kötelesek bemutatni a tulajdonos engedélyét az autó használatára, vagy kitölteni egy nyilatkozatot.

10.1.1. Helyszín - Versenyiroda

10.1.2. Program

- lásd Versenykiírás 3-as pont

11. Gépátvétel, plombálás, jelölés

11.1. Helyszín: Hotel Caprioara parkolója

Program: lásd Versenykiírás 3-as pont

11.2. Normák

Be kell mutatni a versenyautó gépkönyvét valamint a bukócső (roll cage) igazoló iratait

11.3. Minden versenyző köteles bemutatni az FIA által homologált védőöltözetét, sisakját, nyak és fejtűdőt (FHR) melyet a verseny alatt fog használni.

11.4. A tartalék alkatrészek jelölése/plombálása a gépátvételnél történik.

11.5. A gépátvétel után Parc Ferme van

12. Egyébb procedurák

12.1.1. Rajtceremónia – versenyzőpárosok bemutatása

Kovászna város központjában

12.1.2. Segélyhívó számok

A RALLYE SÜRGŐSSÉGI HÍVÓSZÁMA

+40 740 944 841

12.1.3. Parc Ferme

2020 január 31 (péntek), Hotel Caprioara parkolója, a versenyautót a versenyzők kötelesek 11:00 óráig bevinni!

12.1.4. Rally rajt

Január 31 péntek	17:00	Rajtceremónia, Kovászna központja
Február 1 szombat	09:00	Kommandó, IE2 (2-es gyors)
Február 2 vasárnap	09:00	Kommandó, Szervízpark KI

12.1.6. Rajtlista

- Az első és a második napi rajtlistát a Felügyelő testület állítja össze
- A harmadik napi rajtlista a második nap eredményei alapján lesz összeállítva

12.3. Idő előtti KI/BE lépés

A versenyzők az alábbi IE pontoknál léphetne KI/BE büntetés nélkül

- IE 6A (szervíz BE),
- IE 8A (szervíz BE),

12.4. Szupergyors

12.4.1. Helyszín : Kovászna központ

12.4.2. Karakterisztikái

Hossza : 1,30 km

Futófelület: Jeges/havas aszfalt

12.4.3.

- A szupergyorson elért idő nem számít a végső értékelésben
- A szupergyorson való részvétel kötelező, azon versenyzők, akik nem vesznek részt a szupergyorson 7 perc büntetést kapnak, ez a 7 perc beszámít a végső értékelésbe.

12.4.4. A rajt a szupergyorson a Rajtbíró utasítására történik

12.4.5. Gumiabroncsok

Tilos a szögsgumik használata, téli gumit kötelező használni.

12.7. Restart

12.7.1. Minden olyan versenyző, aki az egyik gyorson kiállt, a következő gyorson rajthoz állhat. Ha a versenyző a következő gyorson el kíván rajtolni, a kiállását követően késedelem nélkül a versenyigazgatót erről köteles értesíteni.

12.7.2. Az újarajt előtt a versenyző köteles a technikai ellenőrknél jelentkezni a gépkocsival.

12.7.3. Az így újra rajtoló versenyzők az alábbiak szerint kerülnek értékelésre: minden nem teljesített gyorsasági szakaszon a géposztály leggyengébb ideje plusz 5 perc büntető.

12.8. A verseny bekötő szakaszain való gyorsshajtás esetén a versenyzőnek a Versenyigazgató által kirótt büntetést kell befizetni.

12.9. Shakedown

12.9.1. Részt vehetnek azok a versenyzők akik beiratkoztak és kifizették a részvételi díjat, 60 euró. A Shakedown-on a navigátor helyét a versenyző meghívottja is elfoglalhatja a következők szerint : az illető személy aláír egy felelősségvállalási nyilatkozatot melyhez köteles csatolni egy másolatot a személyi igazolványról (lásd VIII-as Melléklet) melyet az időellőrző pontnál IE kell leadni.

12.9.2. Helyszín:

Kommandó, egy nappal a shakedown előtt lesz kijelölve és Buletin-el lesz a versenyzők tudomására hozva.

12.9.3. Technikai adatok

Hossza: 2- 3 km oda/vissza

12.9.4. Program:

2020 január 31 (péntek), 09:00-13:00 órák között

12.10. Szervízpark

12.10.1. Helyszín

- Szombat/Vasárnap Kommandó, Itinerben megjelölve

12.10.2. Szervízpark megnyitása

- 2020 február 1 szombat 07:00-20:00

- 2020 február 2 vasárnap 07:00-18:00

12.10.3. A versenyzők elhelyezése a szervező által kiadott térkép/rajz szerint. Minden versenyzőnek joga van 40 m² felülethez

12.10.4. A szervízparkban megengedett sebesség 15 km/h, ennek be nem tartásáért a felügyelő testület róhat ki büntetést.

12.10.5. Csak egy szervízautó lehet a szervízparkban, mely "SERVICE" matricával van ellátva..

12.10.6. Szabályok a szervízparkban

Tisztaság és az önök biztonsága

Minden versenyző felel a szervízcsapatáért.

- Minden szervíz kocsi el kell legyen látva egy A,B,C típusu 5kg úrtartalmú tűzoltókészülékkel
- Minden versenyautó alatt kötelező egy minimum 3x5 m védőfólia,
- A szemetet csak szemeteszákokban vagy az elhelyezett konténerekben lehet elhelyezni,
- **Olaj kiürítése, gépkocsi mosása TILOS a szervízparkban,**

13. Díjak

13.1. Díjkiosztó

Helyszín: Kovászna, Hotel Caprioara

Vasárnap 15:00

1. SZÁMU MELLÉKLET: ÚTVONALLAP

13th WINTER RALLY COVASNA 31 JANUARY - 02 FEBRUARY 2020	
SHAKEDOWN	FRIDAY 31 JANUARY 2020
Shakedown Comandau	09:00-13:00

Sunrise - 07:39 / Sunset - 17:19

START LEG 1		ITINERARY			FRIDAY 31 JANUARY 2020		
TC/SS/RZ CO/PS/ZA	LOCATION / LOCATIE	SS. Dist. PS km	Liaison dist Dist Partiala	TOTAL dist	Target Time Timp etapa	Average speed Viteza medie	First car due Prima masina
0	PARC FERME OUT COVASNA						17:00
1	COVASNA -CENTRU		0.20	0.20	0:10	1.20	17:10
	SS	1.30			0:03		17:13
SECTION 1		1.30	0.30	1.50	86.67%		0:13

Sunrise - 07:38 / Sunset - 17:20

START LEG 2		ITINERARY			SATURDAY 01 FEBRUARY 2020		
TC/SS/RZ CO/PS/ZA	LOCATION / LOCATIE	SS. Dist. PS km	Liaison dist Dist Partiala	TOTAL dist	Target Time Timp etapa	Average speed Viteza medie	First car due Prima masina
2	COVASNA COMANDĂU	11.60			0:03		9:00 9:03
2A	Service A IN		1.60	13.20	0:25	31.68	9:28
	SERVICE A COMANDAU	11.60	1.60	13.20	0:30		
2B	SERVICE A OUT						9:58
ZA/RZ 1	Refuel / Alimentare Distance to next refueling Distanta urmatoarea alimentare	29.60	16.60	46.20			
3	COMANDĂU MICA SIRIU	20.60	2.20	2.20	0:10	13.20	10:08 10:11
4	BETASU KORPAŞ 1	9.00	12.20	32.80	0:59	33.36	11:10 11:13
4A	SERVICE B IN		2.20	11.20	0:25	26.88	11:38
	SERVICE B COMANDAU	29.60	16.60	46.20	0:45		
4B	SERVICE B OUT						12:23
ZA/RZ 2	Refuel / Alimentare Distance to next refueling Distanta urmatoarea alimentare	26.00	20.20	46.20			
5	COMANDĂU TRANSYLVANIA HUNTER CIRESU	17.00	2.20	2.20	0:10	13.20	12:33 12:36
6	CIRESU KORPAŞ 2	9.00	15.80	32.80	0:59	33.36	13:35 13:38
6A	SERVICE C IN		2.20	11.20	0:25	26.88	14:03
SECTION 2		67.20	38.40	105.60	63.64%		5:03

Sunrise - 07:37 / Sunset - 17:22

START LEG 3		ITINERARY			SUNDAY 02 FEBRUARY 2020		
TC/SS/RZ CO/PS/ZA	LOCATION / LOCATIE	SS. Dist. PS km	Liaison dist Dist Partiala	TOTAL dist	Target Time Timp etapa	Average speed Viteza medie	First car due Prima masina
6B	SERVICE C OUT COMANDAU						9:00
ZA/RZ 3	Refuel / Alimentare Distance to next refueling Distanța următoarea alimentare	30.00	7.00	37.00			
7	COMANDĂU		2.40	2.40	0:07	20.57	9:07
	MANISCA	15.00			0:03		9:10
7A	Regroup A IN		1.20	16.20	0:40	24.30	9:50
	REGROUPING A				1:30		
7B	Regroup A OUT						11:20
8	MANISCA		1.00	1.00	0:07	8.57	11:27
	PĂRĂUL HALOM	15.00			0:03		11:30
8A	SERVICE D IN - RALLY FINISH		2.40	17.40	0:50	20.88	12:20
	SECTION 3&4 totals	30.00	7.00	37.00	81.08%		3:20

TOTALS OF THE RALLY				
	SS	Liaison	Total	SS %
FRIDAY -SECTIONS 1= 1 SS	1.30	0.30	1.60	81.25%
SATURDAY -SECTIONS 2= 5 SS	67.20	38.40	105.60	63.64%
SUNDAY -SECTIONS 3&4= 2 SS	30.00	7.00	37.00	81.08%
TOTAL: 8 SS	98.50	45.70	144.20	68.31%

2. SZÁMU MELLÉKLET: PÁLYABEJÁRÁS IDŐTERVE

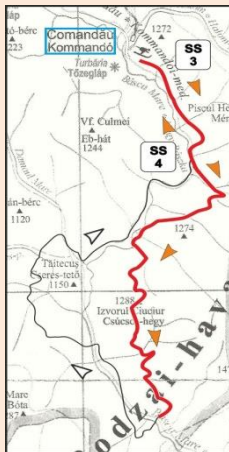
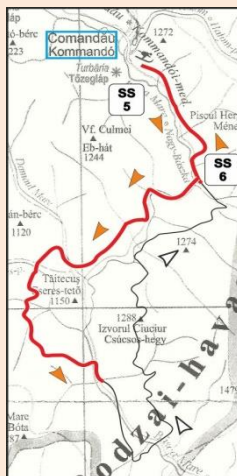
Day / Date Ziua/Data	Schedule Interval Orar	Special Stage Proba Speciala	Roads Drumuri	
Wednesday / Thursday Miercuri / Joi 2020 January 29/30	10:00-16:00	2 COMANDAU	Covasna -Comandau 2 passes/2 treceri	
Friday Vineri 2020 January 31	08:00-13:00	2 COMANDAU	Covasna -Comandau 2 passes/2 treceri	
Wednesday Miercuri 2020 January 29	departure in group plecare in grup 09:00-09:15 11:00-11:15	3 MICA SIRIU 4 KORPAS 1	Comandau – Mica Siriu – Korpas 1 2 passes/2 treceri	
Thursday Joi 2020 January 30	departure in group plecare in grup 13:00-13:15 15:00-15:15	5 T.H. CIRESU 6 KORPAS 2	Comandau – Ciresu – Korpas 2 2 passes/2 treceri	
	departure in group plecare in grup 09:00-09:15	3 MICA SIRIU 4	Comandau – Mica Siriu – Korpas 1 1 passes/1 treceri	

		KORPAS 1		
Friday 2020 January 31	departure in group plecare in grup 11:00-11:15	5 T.H. CIRESU 6 KORPAS 2	Comandau – Ciresu – Korpas 2 1 passes/1 treceri	
Wednesday / Thursday Miercuri / Joi 2020 January 29/30	departure in group plecare in grup 09:00-09:15 11:00-11:15 13:00-13:15 15:00-15:15	7 MANISCA 8 PARAUL HALOM	Comandau – Manisca – Paraul Halom 2 passes/2 treceri	
Friday 2020 January 31	departure in group plecare in grup 09:00-09:15 11:00-11:15	7 MANISCA 8 PARAUL HALOM	Comandau – Manisca – Paraul Halom 2 passes/2 treceri	
Wednesday / Thursday Miercuri / Joi 2020 January 29/30	09:00-16:00	1 SS	Super Stage reconnaissance will be done by the crews walking, without car Recunoasterea Superspecialei se face pe jos	

3. SZÁMU MELLÉKLET: VERSENYZŐI ÖSSZEKÖTŐ NEVE ÉS FÉNYKÉPE



SZABÓ CSONGOR

TEL: +40 722 298 080

4. SZÁMU MELLÉKLET: RAJTSZÁMOK ÉS REKLÁM

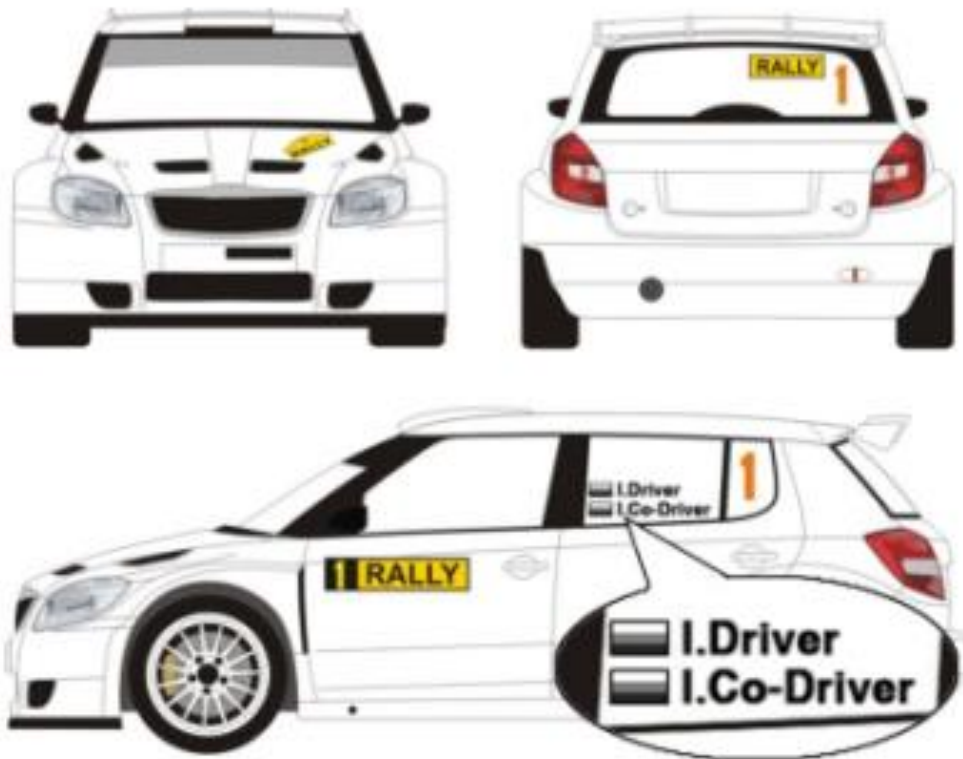

4.2. RAJT SZÁMOK

4.2.1 ELSŐ AJTÓPANELEK

2 db rajtszám panel az első ajtókra, melyek 67 cm szélesek, 17 cm magasak, az 1 cm-es fehér kerettel együtt. Minden panelnek tartalmaznia kell egy matt fekete rajtszám mezőt, melynek minden esetben a panel elején kell lenni. A számjegyeknek fluoreszkáló citromsárgának (PMS 803), 14 cm magasnak, 2 cm vonalvastagságúnak kell lenniük. Minden rajtszámpanelt vízszintesen, az első ajtó első éléhez igazítva kell elhelyezni, hogy a rajtszám elől legyen. A rajtszám panel teteje 7-10 cm-re lehet az ablak aljától.

4.2.2 OLDALABLAKOK

2 db szám a hátsó oldalablakokra, melyek 20 cm magasak, 25 mm vonalvastagságúak fluoreszkáló narancssárgák (PMS 804) és lehetnek fényvisszaverő hatásúak. Ezeket a számokat a hátsó oldalablakra kell elhelyezni, a versenyzőpáros nevének közelében.

4.2.3 ELSŐ TÁBLA

Egy 43 cm széles, 21,5 cm magas téglalapba illő tábla, mely magában foglalja legalább a rajtszámot és a rally teljes nevét.

4.2.4. VEZETŐK ÉS NAVIGÁTOROK NEVE

A vezető és a navigátor vezetéknevének és keresztnéve első betűjének egyaránt meg kell jelenni az autó hátsó oldalablakain, annak az országnak a nemzeti zászlaja előtt, amelynek ASN-jétől a licencüket kapták, mindkét oldalon, a rajtszámhoz igazodva

A vezető nevének kell felül szerepelnie az autó mindkét oldalán

5. SZÁMU MELLÉKLET: TÚZÁLLÓ RUHÁYAT, SISAK FIA –KIVONAT L FÜGGELÉK

OVERALL Tűzálló ruházat

Valamennyi versenyzőnek és navigátornak olyan overallt, kesztyűt (navigátoroknak opcionális), hosszú alsóruházatot, maszkot, zoknit, cipőt, kell viselnie, amely megfelel az FIA 8856-2000 számú szabványának (27-es számú Technikai Lista). A felhasználóknak biztosítaniuk kell, hogy a ruházat ne legyen olyan szűk, hogy az a ruha védőképességét csökkentse

SISAKOK

Valamennyi olyan versenyző, aki rallye versenyen vesz részt, olyan bukósisakot köteles viselni, amely megfelel egy, a J függelék, 25-ös számú Technikai Listában szereplő szabványnak.

FIA 8860 Szabvány - Fejlett Sisak Teszt Specifikáció (33-as számú Technikai Lista) - szerinti sisakot kell viselnie versenyzőknek a versenyeken

6. SZÁMU MELLÉKLET: ÜZEMANYAG TARTÁLY ÜRESÍTÉS ÉS/VAGY CSERE

Ha szükséges, a szerviz részeként az üzemanyagtartály, szivattyú, üzemanyag szűrő, vagy az üzemanyag-ellátó rendszer bármely egységének cseréjekor megengedett a tank kiürítése és/vagy újbóli feltöltése a szervizparkban, amennyiben:

A munka a rendező tudtával történik

A nevező gondoskodik tűzoltó készülékről és annak kezelőjéről, aki készségszabványban áll

Más munkát nem végeznek az autón, amíg az üzemanyag ellátó kör nyitott és/vagy a kiürítés és/vagy feltöltés alatt
Megfelelő biztonsági területet biztosítanak a jármű körül

Kizárólag a következő tankolózóna eléréséhez elegendő üzemanyagot töltenek vissza.

7. SZÁMU MELLÉKLET: A SZEGECSEK ELŐIRT MÉRETEI

Svéd model ajánlot!

A szegecsek szilárdak, henger alakúak és tompa a végük.

A karima maximális átmérője 9 mm, míg a fémmagnak a minimális átmérője 2,5 mm.

A szegecsek magassága nem lehet kevesebb mint 20 mm;

Maximális tömege a szegecseknek 4 gramm;

A szegecsek telepítése az abroncs külső felületére történik

A szegecsek maximális száma nem haladhatja meg a 20 egységet az abroncs külső kerületén bármely deciméteren

WINTER RALLY- SIZE REQUIREMENTS FOR THE RALLY STUDS

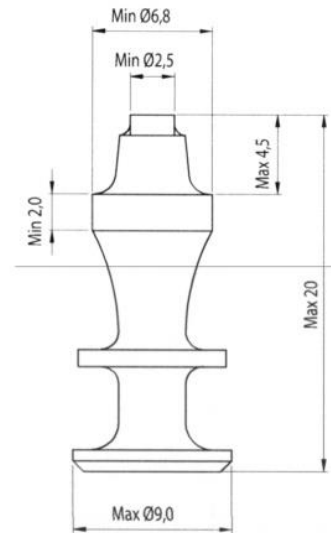

Note: dimensions in drawing are indicated in millimetres.

Studded racing tyres must conform to the following

- studs must be solid, have cylindrical shape and be flatly chopped;
- cross-section of the studs be in full circular shape at any place of the stud;
- stud must not be tubular at any place of the stud;
- stud block must be solid, inner holes or tubes are not allowed;
- maximum diameter of the stud sole is 9 mm;
- minimum diameter of the metal stud core is 2.5 mm. Core must be solid, have cylindrical shape and be flatly chopped;
- studs must not be longer than 20 mm;
- maximum weight of the stud is 4 grams;
- studs must be mounted on the outside of the tyre;
- maximum number of the studs must not exceed 20 units at any decimetre of wheel circumference.

8. SZÁMU MELLÉKLET: SZERVIZ PARK HELYSZIN TÉRKÉP

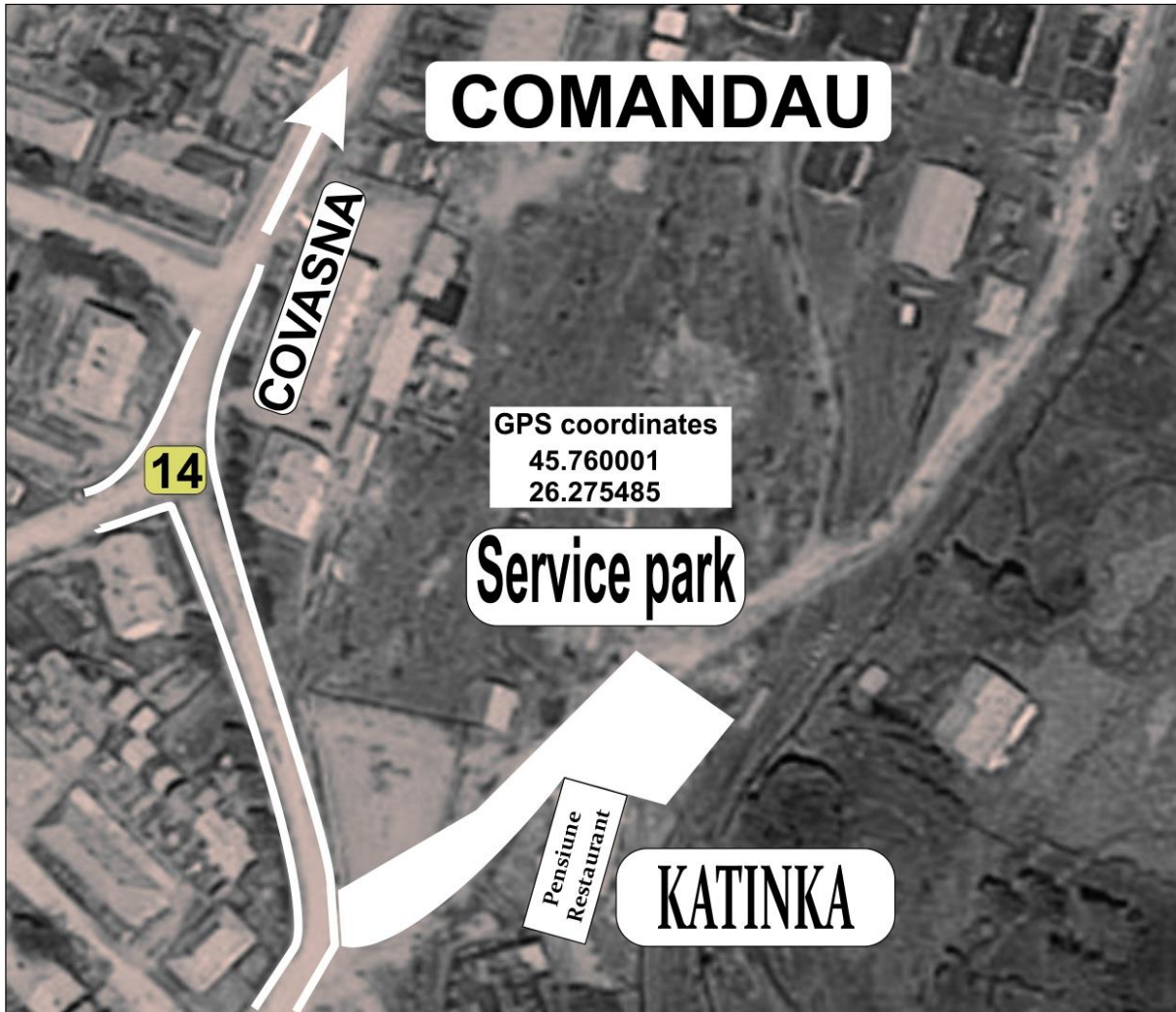

9. SZÁMU MELLÉKLET: SHAKEDOWN NYILATKOYAT

SHAKEDOWN Declaration Form Guest

I, undersigned, born on the date of,
in the locality of, residing in the county of,
locality of, street, number
....., building, entrance, floor....., apartment, owner
of the identity card (type) series, no., issued by
....., on the date of, personal identification number
....., having the quality of Guest, declare having been
informed regarding the risks I expose myself to, declare I will respect the Driver's indications and, in the
case of an incident, will have no moral or material claims from FRAS, the Organiser, nor the Driver.

Date

Guest's Signature

10. SZÁMU MELLÉKLET: ÁTTEKINTŐ TÉRKÉP

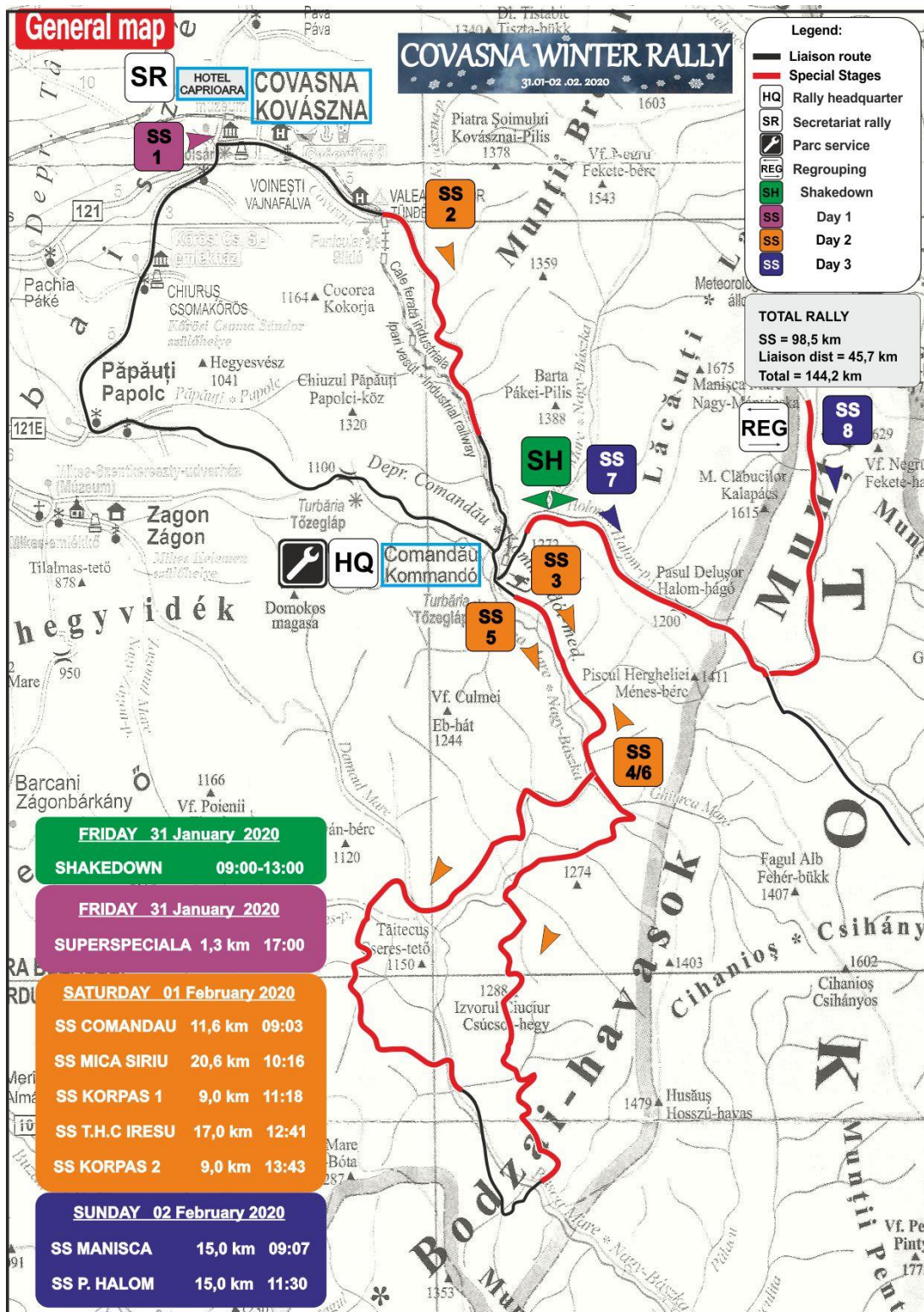

10. SZÁMU MELLÉKLET: SS TÉRKÉP

